

# ПРОТОКОЛ ХОДА СОРЕВНОВАНИЙ

Межрегиональные спортивные соревнования по тхэквондо (ВТФ) среди юношей и девушек 12-14 лет (ЕКП РФ №2047420023054334 )

11-13 марта 2026г. г. Кемерово, Кемеровская область - Кузбасс

**Весовая категория: Юноши 33 кг**

**ПЛОЩАДКА 1**

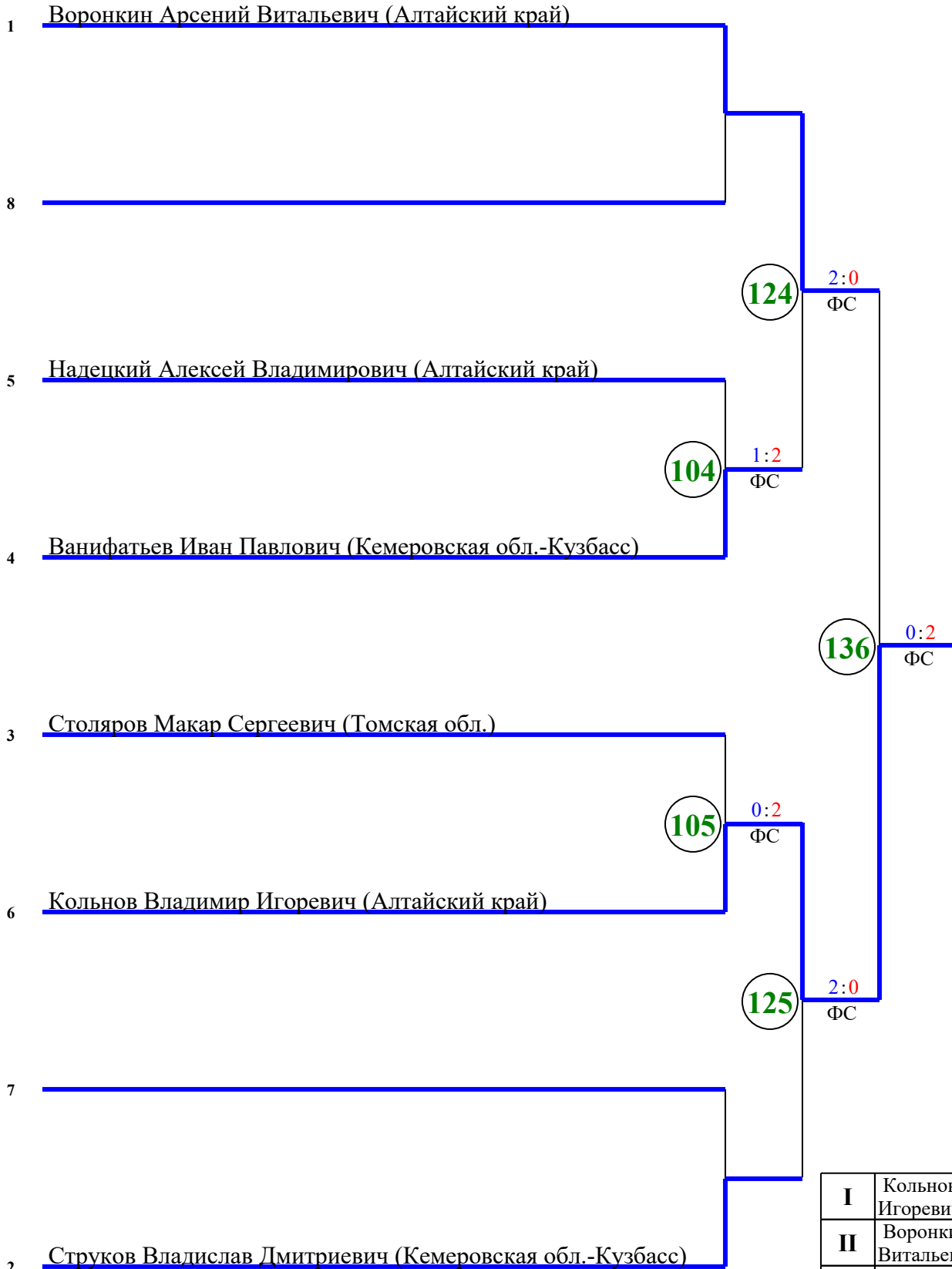

<b>I</b>	Кольнов Владимир Игоревич
<b>II</b>	Воронкин Арсений Витальевич
<b>III</b>	Струков Владислав Дмитриевич
<b>III</b>	Ванифатьев Иван Павлович

ОПР - остановка по решению рефери, РБ - победа по разнице баллов, ПП - победа по предпочтительности  
 ВЗ - победа вследствие объявленных мер взыскания, ФС - победа по фин. счёту, ПДР - победа в доп. раунде  
 ДСКВ - дисквалификация, СС - снятие спортсмена/травма

Гл. судья \_\_\_\_\_ Цветков Р.Ф.

Гл. секретарь \_\_\_\_\_ Чумакова О.С.

# ПРОТОКОЛ ХОДА СОРЕВНОВАНИЙ

Межрегиональные спортивные соревнования по тхэквондо (ВТФ) среди юношей и девушек 12-14 лет (ЕКП РФ №2047420023054334)

11-13 марта 2026г. г. Кемерово, Кемеровская область - Кузбасс

**Весовая категория: Юноши 37 кг**

## ПЛОЩАДКА 1

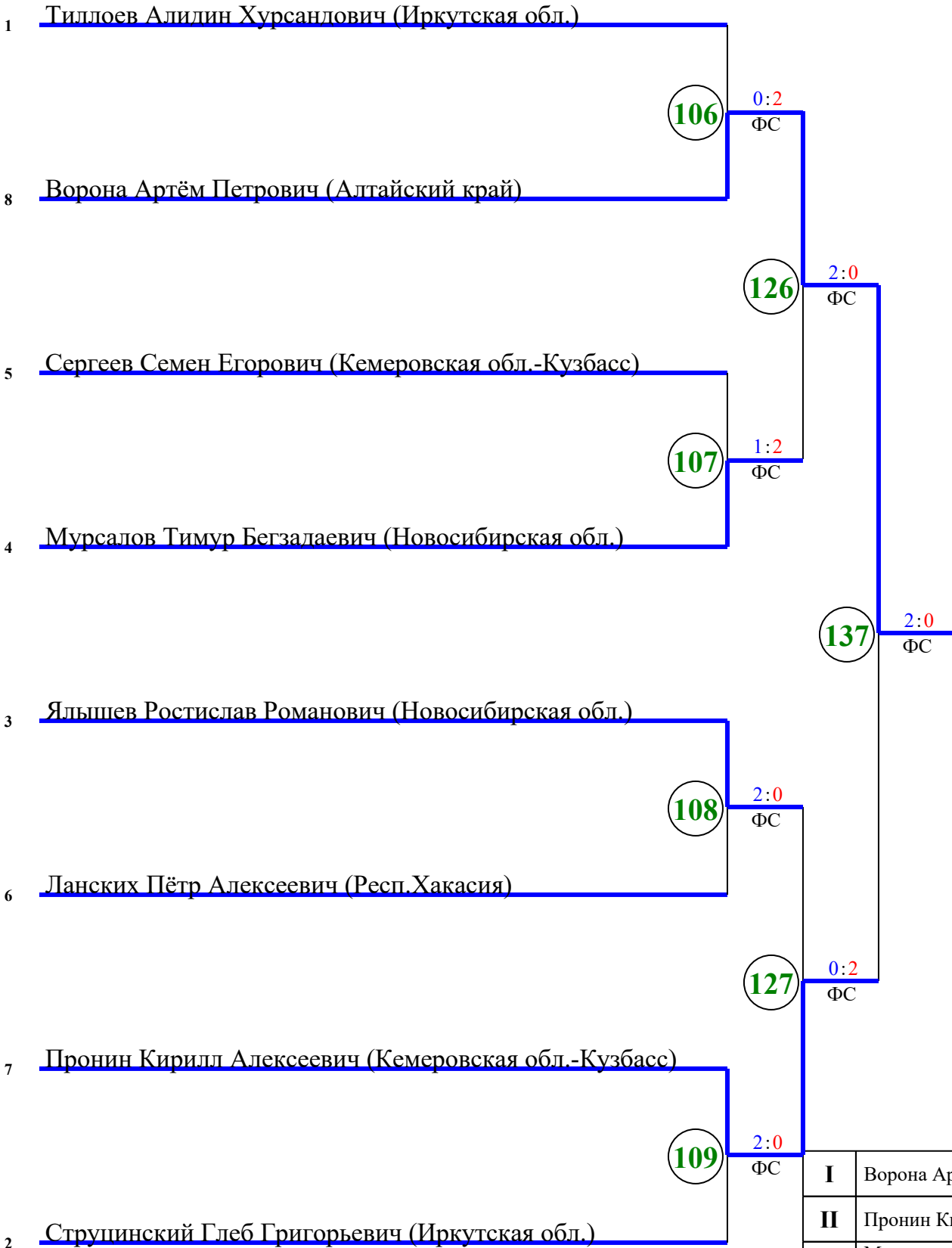

<b>I</b>	Ворона Артём Петрович
<b>II</b>	Пронин Кирилл Алексеевич
<b>III</b>	Мурсалов Тимур Бегзадаевич
<b>III</b>	Ялышев Ростислав Романович

ОПР - остановка по решению рефери, РБ - победа по разнице баллов, ПП - победа по предпочтительности  
 ВЗ - победа вследствие объявленных мер взыскания, ФС - победа по фин. счёту, ПДР - победа в доп. раунде  
 ДСКВ - дисквалификация, СС - снятие спортсмена/травма

Гл. судья \_\_\_\_\_ Цветков Р.Ф.

Гл. секретарь \_\_\_\_\_ Чумакова О.С.

# ПРОТОКОЛ ХОДА СОРЕВНОВАНИЙ

**Межрегиональные спортивные соревнования по тхэквондо (ВТФ) среди юношей и девушек 12-14 лет (ЕКП РФ №2047420023054334)**

11-13 марта 2026г. г. Кемерово, Кемеровская область - Кузбасс

**Весовая категория: Юноши 41 кг**

**ПЛОЩАДКА 1**

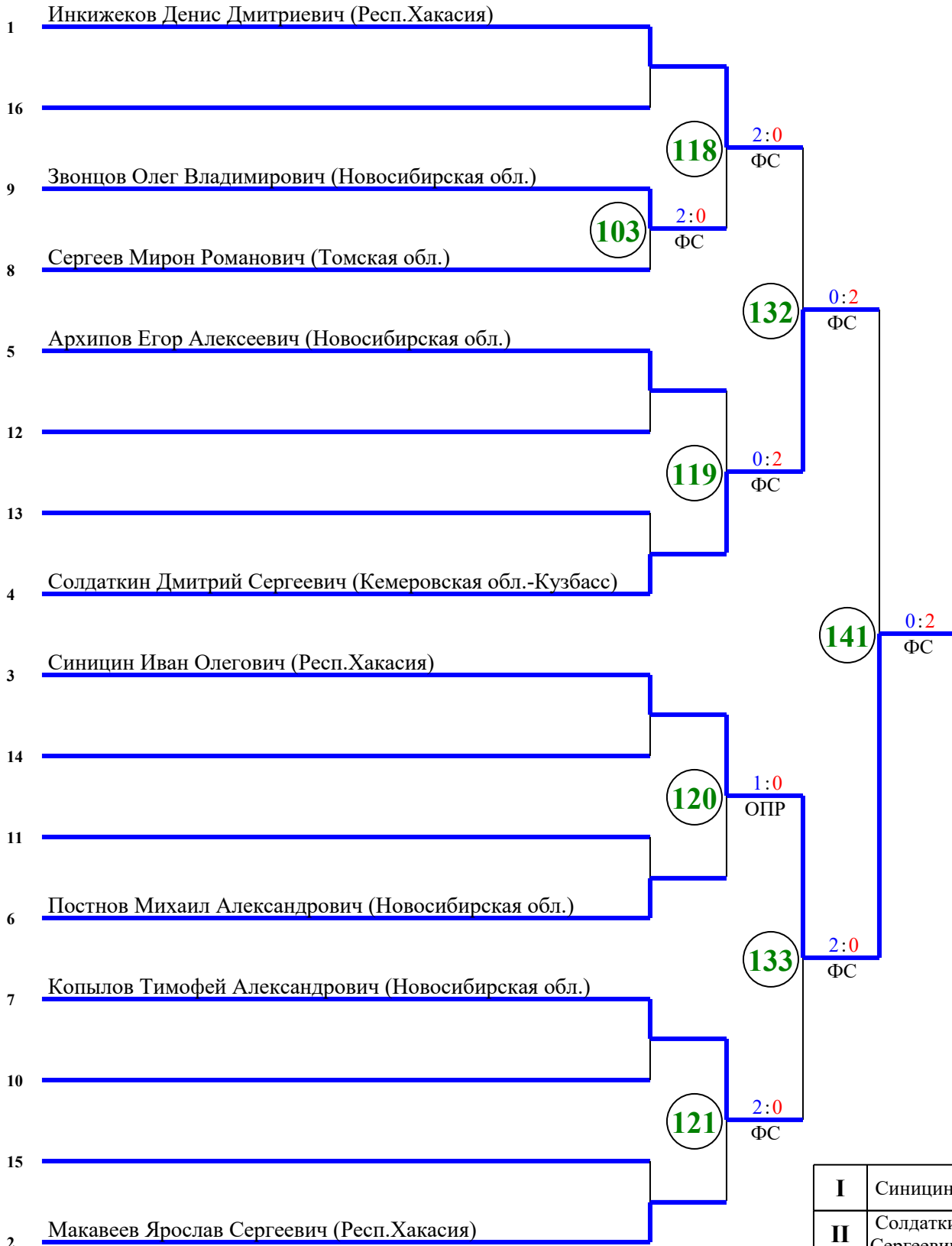

<b>I</b>	Синицин Иван Олегович
<b>II</b>	Солдаткин Дмитрий Сергеевич
<b>III</b>	Копылов Тимофей Александрович
<b>III</b>	Инкижеков Денис Дмитриевич

ОПР - остановка по решению рефери, РБ - победа по разнице баллов, ПП - победа по предпочтительности  
 ВЗ - победа вследствие объявленных мер взыскания, ФС - победа по фин. счёту, ПДР - победа в доп. раунде  
 ДСКВ - дисквалификация, СС - снятие спортсмена/травма

Гл. судья \_\_\_\_\_ Цветков Р.Ф.

Гл. секретарь \_\_\_\_\_ Чумакова О.С.

# ПРОТОКОЛ ХОДА СОРЕВНОВАНИЙ

**Межрегиональные спортивные соревнования по тхэквондо (ВТФ) среди юношей и девушек 12-14 лет (ЕКП РФ №2047420023054334 )**

11-13 марта 2026г. г. Кемерово, Кемеровская область - Кузбасс

**Весовая категория: Юноши 45 кг**

**ПЛОЩАДКА 2**

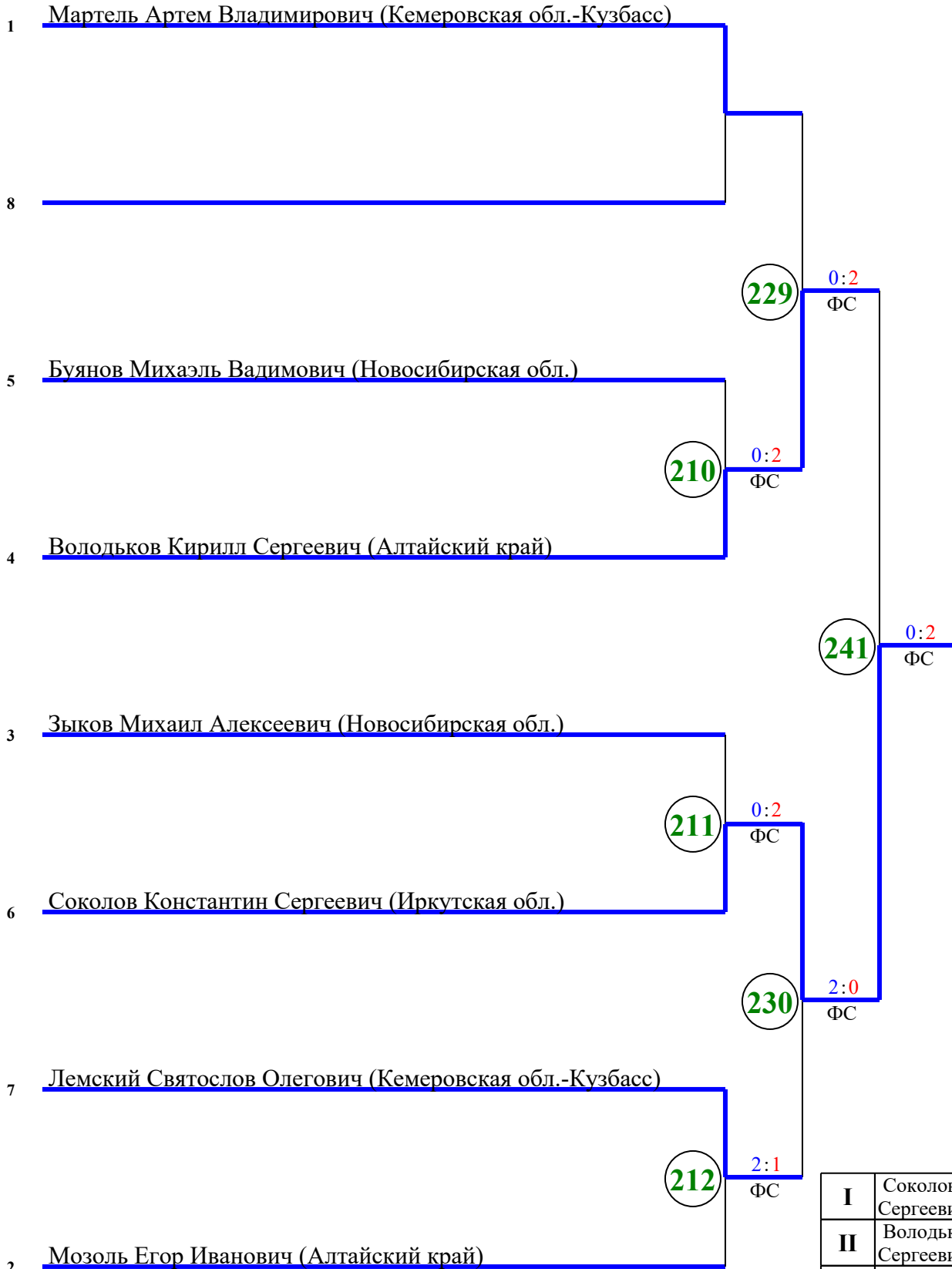

<b>I</b>	Соколов Константин Сергеевич
<b>II</b>	Володьков Кирилл Сергеевич
<b>III</b>	Лемский Святослов Олегович
<b>III</b>	Мартель Артем Владимирович

ОПР - остановка по решению рефери, РБ - победа по разнице баллов, ПП - победа по предпочтительности  
 ВЗ - победа вследствие объявленных мер взыскания, ФС - победа по фин. счёту, ПДР - победа в доп. раунде  
 ДСКВ - дисквалификация, СС - снятие спортсмена/травма

Гл. судья \_\_\_\_\_ Цветков Р.Ф.

Гл. секретарь \_\_\_\_\_ Чумакова О.С.

# ПРОТОКОЛ ХОДА СОРЕВНОВАНИЙ

**Межрегиональные спортивные соревнования по тхэквондо (ВТФ) среди юношей и девушек 12-14 лет (ЕКП РФ №2047420023054334 )**

11-13 марта 2026г. г. Кемерово, Кемеровская область - Кузбасс

**Весовая категория: Юноши 49 кг**

**ПЛОЩАДКА 2**

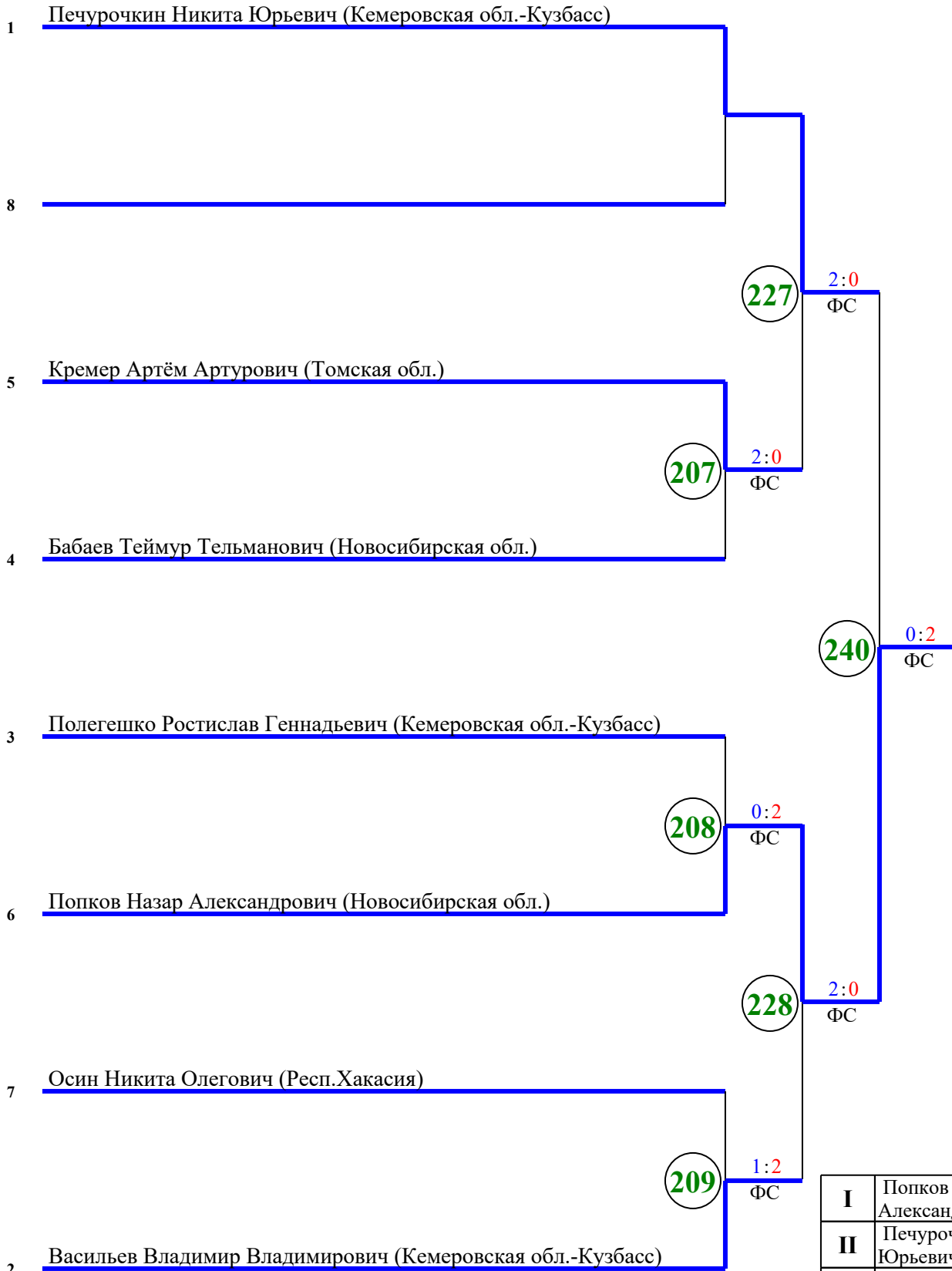

<b>I</b>	Попков Назар Александрович
<b>II</b>	Печурочкин Никита Юрьевич
<b>III</b>	Васильев Владимир Владимирович
<b>III</b>	Кремер Артём Артурович

ОПР - остановка по решению рефери, РБ - победа по разнице баллов, ПП - победа по предпочтительности  
 ВЗ - победа вследствие объявленных мер взыскания, ФС - победа по фин. счёту, ПДР - победа в доп. раунде  
 ДСКВ - дисквалификация, СС - снятие спортсмена/травма

Гл. судья \_\_\_\_\_ Цветков Р.Ф.

Гл. секретарь \_\_\_\_\_ Чумакова О.С.

# ПРОТОКОЛ ХОДА СОРЕВНОВАНИЙ

**Межрегиональные спортивные соревнования по тхэквондо (ВТФ) среди юношей и девушек 12-14 лет (ЕКП РФ №2047420023054334 )**

11-13 марта 2026г. г. Кемерово, Кемеровская область - Кузбасс

**Весовая категория: Юноши 53 кг**

**ПЛОЩАДКА 2**

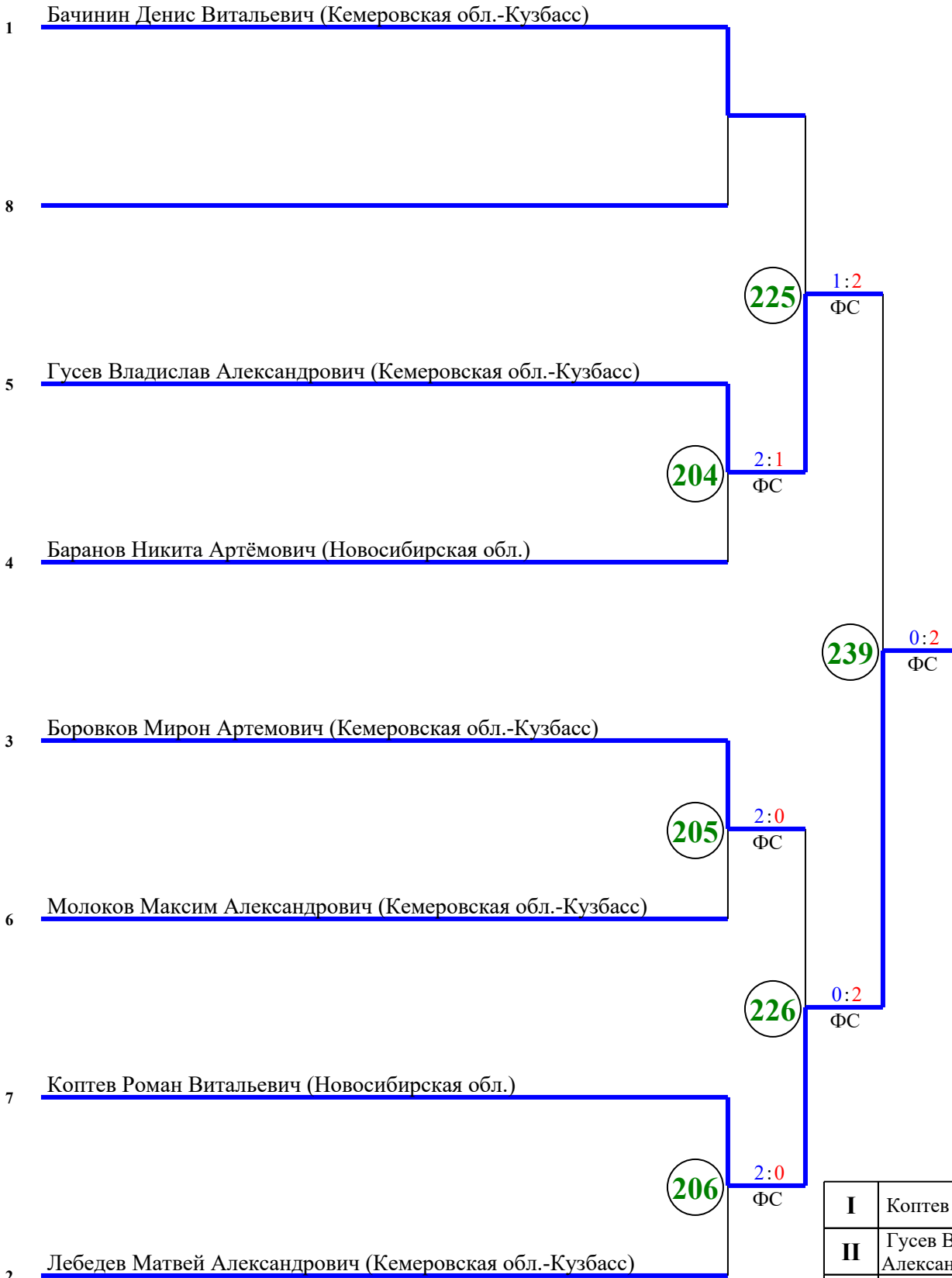

<b>I</b>	Коптев Роман Витальевич
<b>II</b>	Гусев Владислав Александрович
<b>III</b>	Боровков Мирон Артемович
<b>III</b>	Бачинин Денис Витальевич

ОПР - остановка по решению рефери, РБ - победа по разнице баллов, ПП - победа по предпочтительности  
 ВЗ - победа вследствие объявленных мер взыскания, ФС - победа по фин. счёту, ПДР - победа в доп. раунде  
 ДСКВ - дисквалификация, СС - снятие спортсмена/травма

Гл. судья \_\_\_\_\_ Цветков Р.Ф.

Гл. секретарь \_\_\_\_\_ Чумакова О.С.

# ПРОТОКОЛ ХОДА СОРЕВНОВАНИЙ

Межрегиональные спортивные соревнования по тхэквондо (ВТФ) среди юношей и девушек 12-14 лет (ЕКП РФ №2047420023054334 )

11-13 марта 2026г. г. Кемерово, Кемеровская область - Кузбасс

**Весовая категория: Юноши 57 кг**

**ПЛОЩАДКА 2**

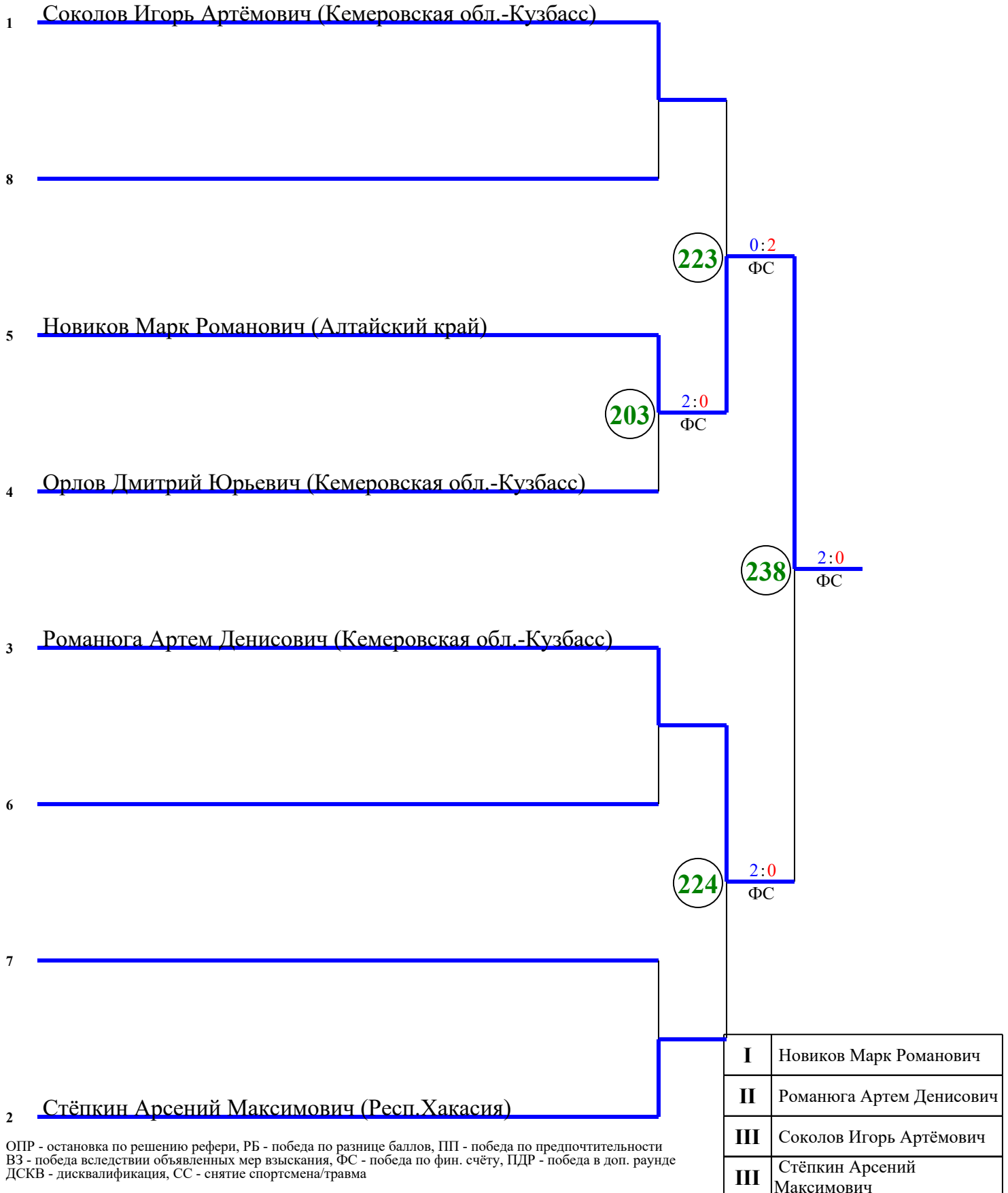

ОПР - остановка по решению рефери, РБ - победа по разнице баллов, ПП - победа по предпочтительности  
 ВЗ - победа вследствие объявленных мер взыскания, ФС - победа по фин. счёту, ПДР - победа в доп. раунде  
 ДСКВ - дисквалификация, СС - снятие спортсмена/травма

Гл. судья \_\_\_\_\_ Цветков Р.Ф.

Гл. секретарь \_\_\_\_\_ Чумакова О.С.

# ПРОТОКОЛ ХОДА СОРЕВНОВАНИЙ

Межрегиональные спортивные соревнования по тхэквондо (ВТФ) среди юношей и девушек 12-14 лет (ЕКП РФ №2047420023054334 )

11-13 марта 2026г. г. Кемерово, Кемеровская область - Кузбасс

**Весовая категория: Юноши 61 кг**

**ПЛОЩАДКА 2**

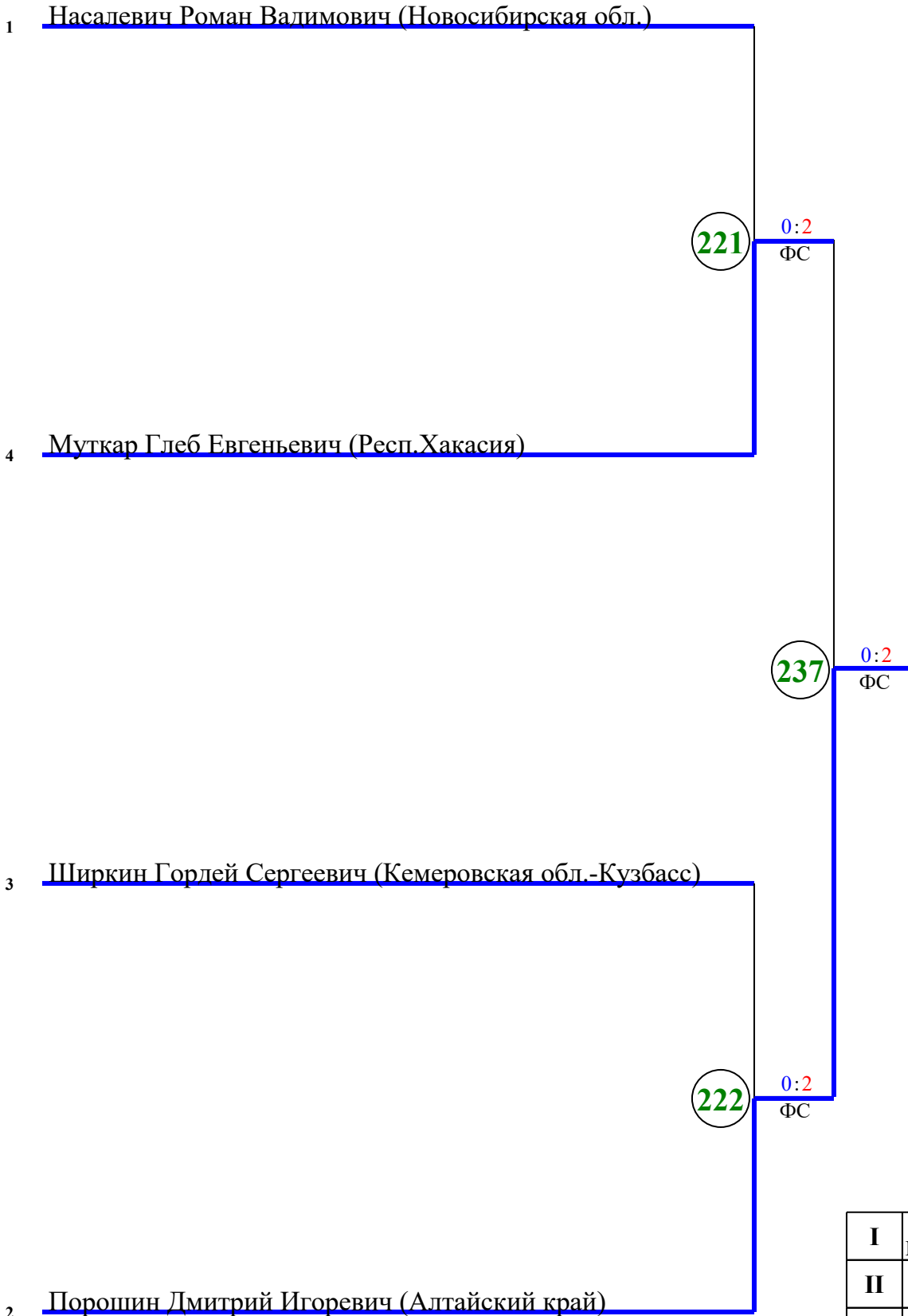

ОПР - остановка по решению рефери, РБ - победа по разнице баллов, ПП - победа по предпочтительности  
ВЗ - победа вследствие объявленных мер взыскания, ФС - победа по фин. счёту, ПДР - победа в доп. раунде  
ДСКВ - дисквалификация, СС - снятие спортсмена/травма

Гл. судья \_\_\_\_\_ Цветков Р.Ф.

Гл. секретарь \_\_\_\_\_ Чумакова О.С.

I	Порошин Дмитрий Игоревич
II	Муткар Глеб Евгеньевич
III	Ширкин Гордей Сергеевич
III	Насалевич Роман Валдимович

# ПРОТОКОЛ ХОДА СОРЕВНОВАНИЙ

Межрегиональные спортивные соревнования по тхэквондо (ВТФ) среди юношей и девушек 12-14 лет (ЕКП РФ №2047420023054334 )

11-13 марта 2026г. г. Кемерово, Кемеровская область - Кузбасс

**Весовая категория: Юноши 65+ кг**

**ПЛОЩАДКА 2**

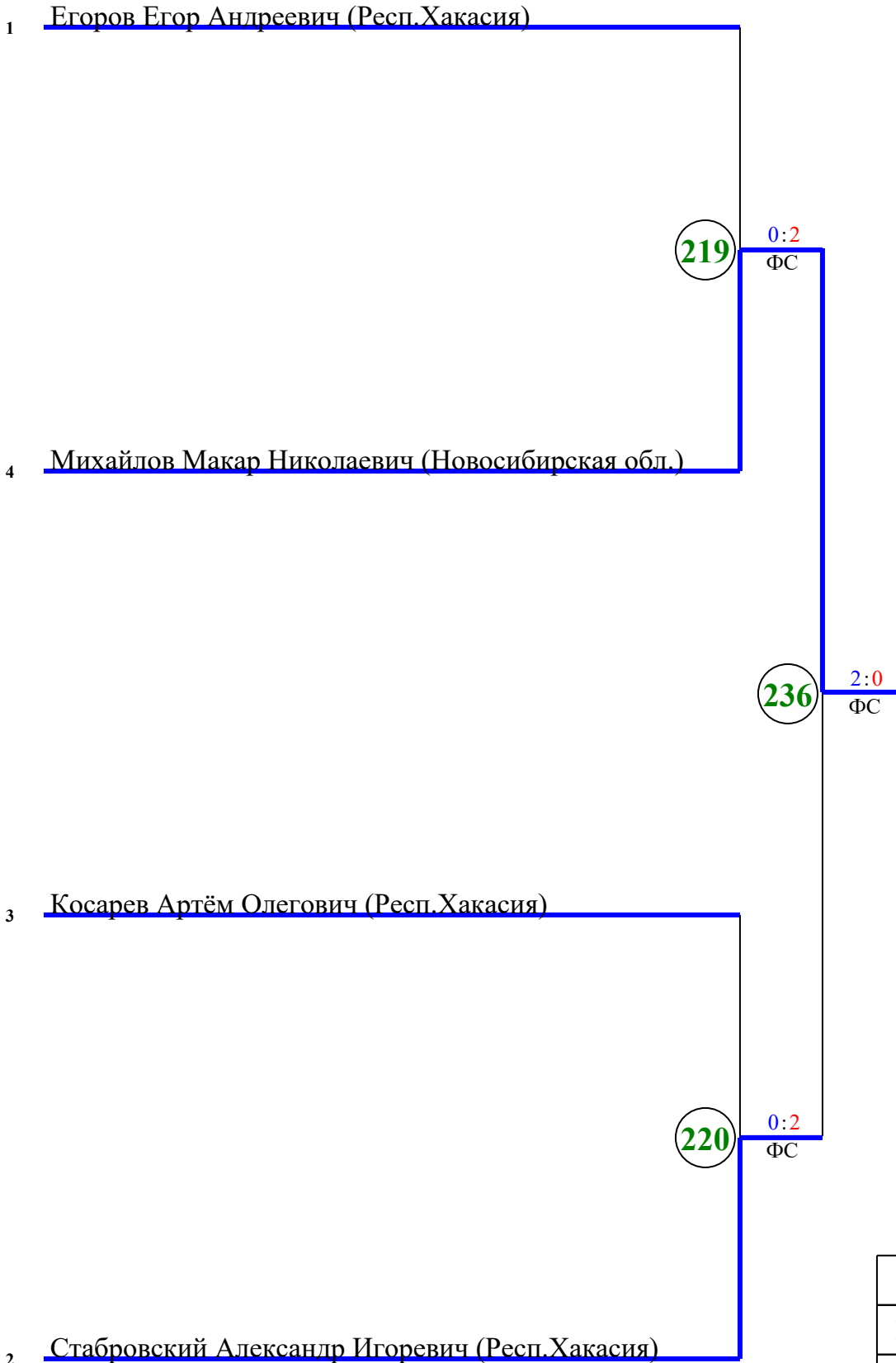

<b>I</b>	Михайлов Макар Николаевич
<b>II</b>	Стабровский Александр Игоревич
<b>III</b>	Егоров Егор Андреевич
<b>III</b>	Косарев Артём Олегович

ОПР - остановка по решению рефери, РБ - победа по разнице баллов, ПП - победа по предпочтительности  
ВЗ - победа вследствие объявленных мер взыскания, ФС - победа по фин. счёту, ПДР - победа в доп. раунде  
ДСКВ - дисквалификация, СС - снятие спортсмена/травма

Гл. судья \_\_\_\_\_ Цветков Р.Ф.

Гл. секретарь \_\_\_\_\_ Чумакова О.С.

# ПРОТОКОЛ ХОДА СОРЕВНОВАНИЙ

Межрегиональные спортивные соревнования по тхэквондо (ВТФ) среди юношей и девушек 12-14 лет (ЕКП РФ №2047420023054334 )

11-13 марта 2026г. г. Кемерово, Кемеровская область - Кузбасс

**Весовая категория: Девушки 33 кг**

**ПЛОЩАДКА 1**

1 Сбитнева Ксения Алексеевна (Новосибирская обл.)

138

0:2  
ФС

2 Емельянова Варвара Андреевна (Кемеровская обл.-Кузбасс)

ОПР - остановка по решению рефери, РБ - победа по разнице баллов, ПП - победа по предпочтительности  
ВЗ - победа вследствие объявленных мер взыскания, ФС - победа по фин. счёту, ПДР - победа в доп. раунде  
ДСКВ - дисквалификация, СС - снятие спортсмена/травма

Гл. судья \_\_\_\_\_ Цветков Р.Ф.

Гл. секретарь \_\_\_\_\_ Чумакова О.С.

I	Емельянова Варвара Андреевна
II	Сбитнева Ксения Алексеевна
III	
III	

# ПРОТОКОЛ ХОДА СОРЕВНОВАНИЙ

**Межрегиональные спортивные соревнования по тхэквондо (ВТФ) среди юношей и девушек 12-14 лет (ЕКП РФ №2047420023054334 )**

11-13 марта 2026г. г. Кемерово, Кемеровская область - Кузбасс

**Весовая категория: Девушки 41 кг**

**ПЛОЩАДКА 1**

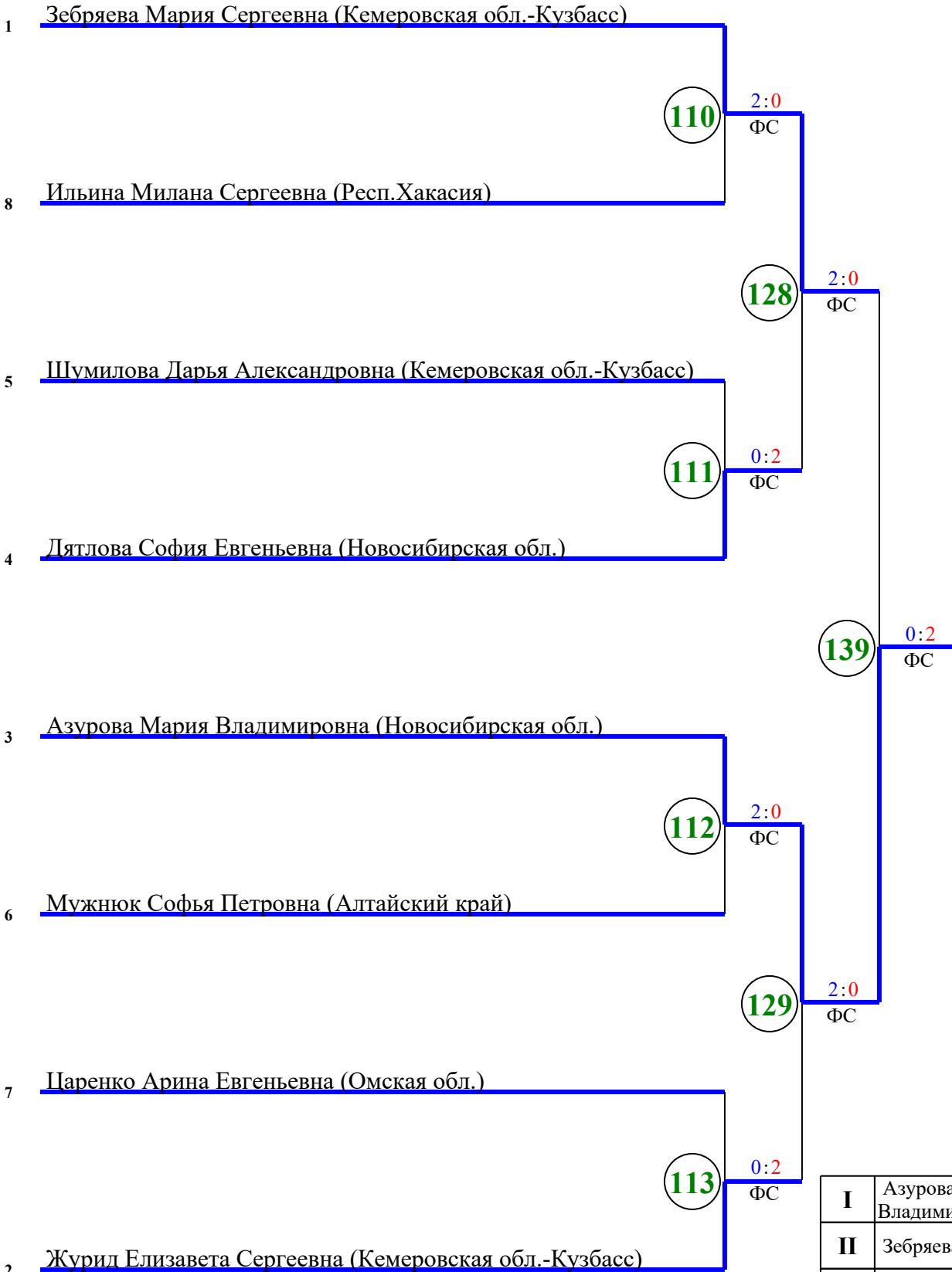

<b>I</b>	Азурова Мария Владимировна
<b>II</b>	Зебряева Мария Сергеевна
<b>III</b>	Журид Елизавета Сергеевна
<b>III</b>	Дятлова София Евгеньевна

ОПР - остановка по решению рефери, РБ - победа по разнице баллов, ПП - победа по предпочтительности  
 ВЗ - победа вследствие объявленных мер взыскания, ФС - победа по фин. счёту, ПДР - победа в доп. раунде  
 ДСКВ - дисквалификация, СС - снятие спортсмена/травма

Гл. судья \_\_\_\_\_ Цветков Р.Ф.

Гл. секретарь \_\_\_\_\_ Чумакова О.С.

# ПРОТОКОЛ ХОДА СОРЕВНОВАНИЙ

**Межрегиональные спортивные соревнования по тхэквондо (ВТФ) среди юношей и девушек 12-14 лет (ЕКП РФ №2047420023054334)**

11-13 марта 2026г. г. Кемерово, Кемеровская область - Кузбасс

**Весовая категория: Девушки 44 кг**

**ПЛОЩАДКА 1**

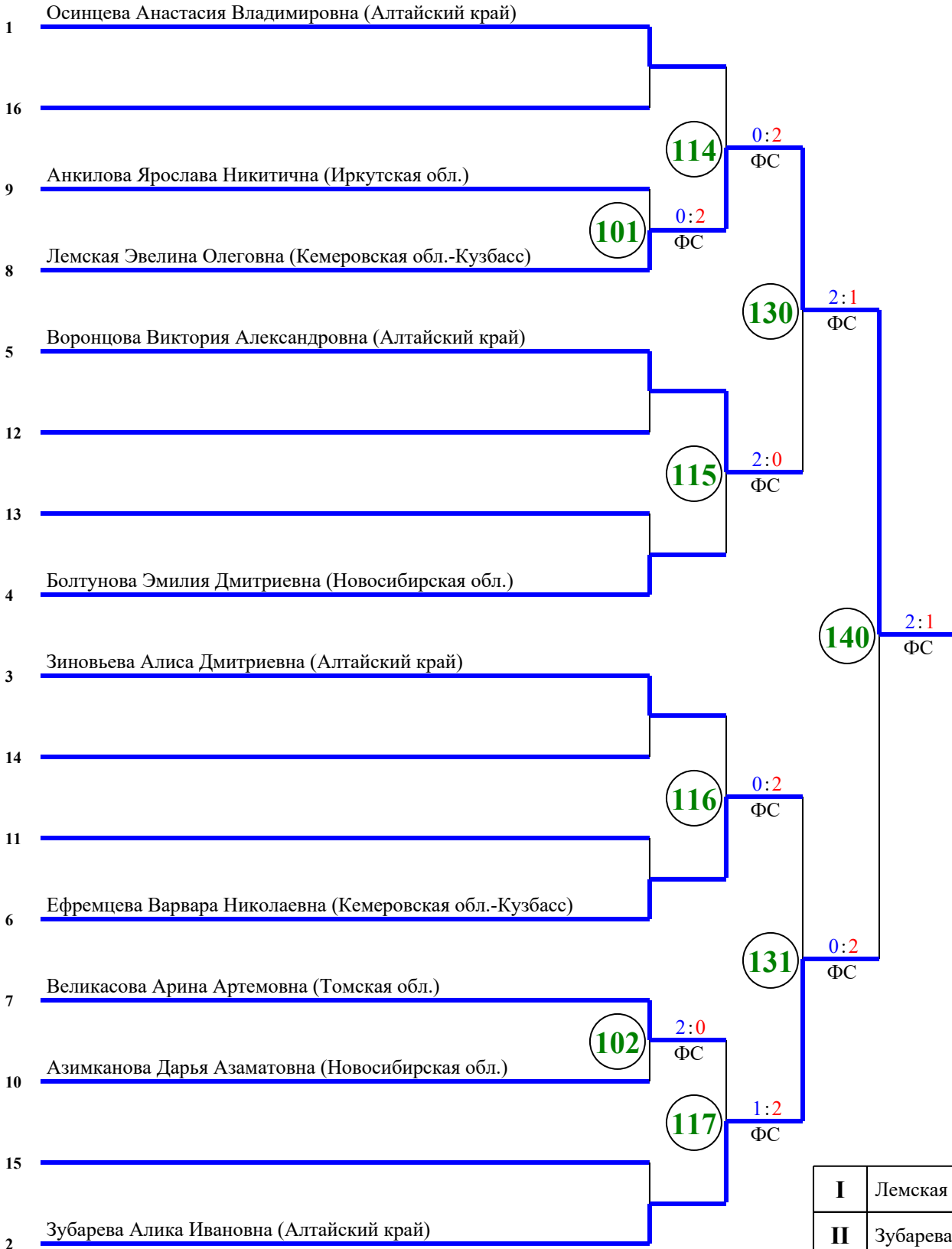

<b>I</b>	Лемская Эвелина Олеговна
<b>II</b>	Зубарева Алика Ивановна
<b>III</b>	Воронцова Виктория Александровна
<b>III</b>	Ефремцева Варвара Николаевна

ОПР - остановка по решению рефери, РБ - победа по разнице баллов, ПП - победа по предпочтительности  
 ВЗ - победа вследствие объявленных мер взыскания, ФС - победа по фин. счёту, ПДР - победа в доп. раунде  
 ДСКВ - дисквалификация, СС - снятие спортсмена/травма

Гл. судья \_\_\_\_\_ Цветков Р.Ф.

Гл. секретарь \_\_\_\_\_ Чумакова О.С.

# ПРОТОКОЛ ХОДА СОРЕВНОВАНИЙ

Межрегиональные спортивные соревнования по тхэквондо (ВТФ) среди юношей и девушек 12-14 лет (ЕКП РФ №2047420023054334 )

11-13 марта 2026г. г. Кемерово, Кемеровская область - Кузбасс

**Весовая категория: Девушки 47 кг**

**ПЛОЩАДКА 2**

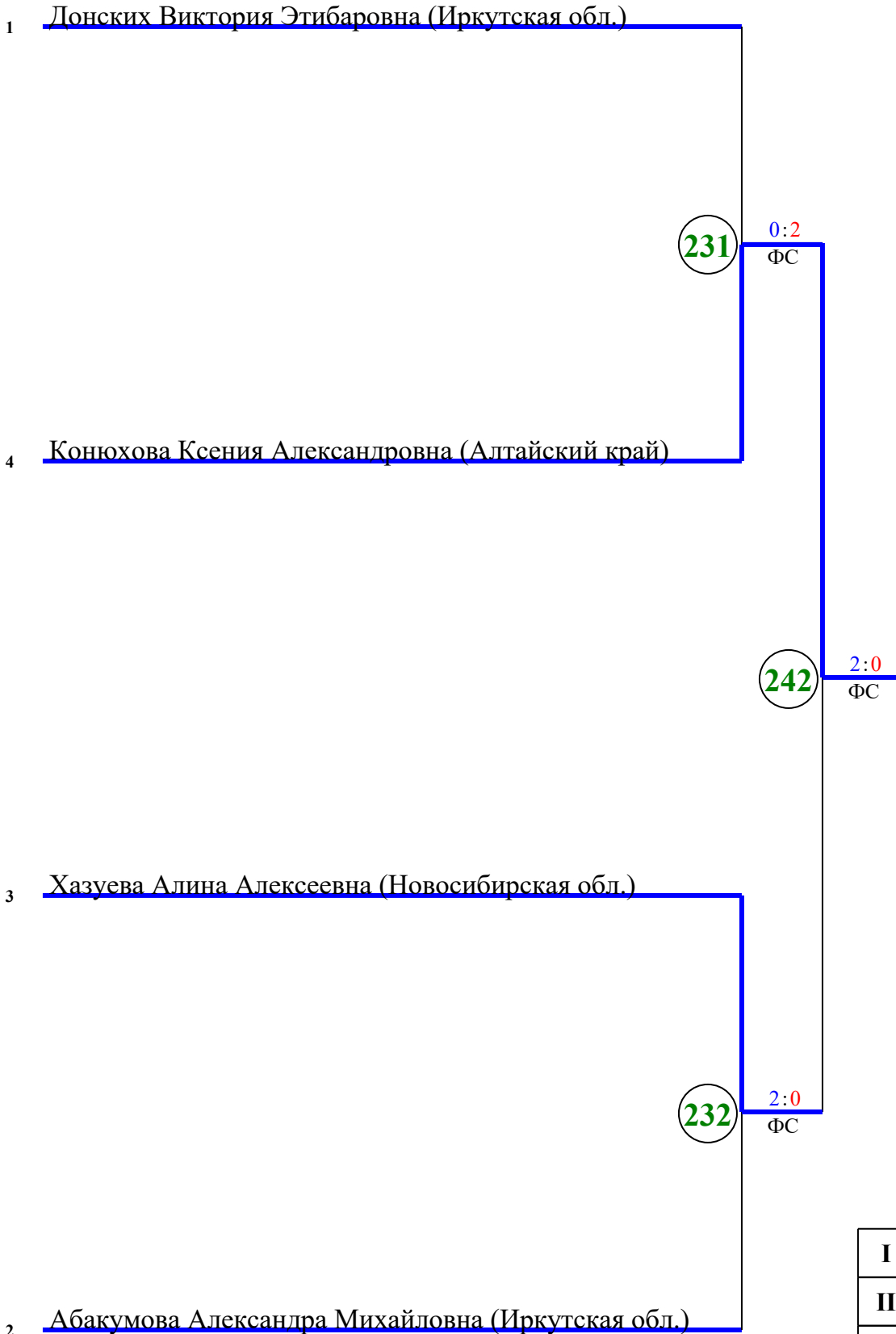

I	Конюхова Ксения Александровна
II	Хазуева Алина Алексеевна
III	Донских Виктория Этибаровна
III	Абакумова Александра Михайловна

ОПР - остановка по решению рефери, РБ - победа по разнице баллов, ПП - победа по предпочтительности  
ВЗ - победа вследствие объявленных мер взыскания, ФС - победа по фин. счёту, ПДР - победа в доп. раунде  
ДСКВ - дисквалификация, СС - снятие спортсмена/травма

Гл. судья \_\_\_\_\_ Цветков Р.Ф.

Гл. секретарь \_\_\_\_\_ Чумакова О.С.

# ПРОТОКОЛ ХОДА СОРЕВНОВАНИЙ

**Межрегиональные спортивные соревнования по тхэквондо (ВТФ) среди юношей и девушек 12-14 лет (ЕКП РФ №2047420023054334 )**

11-13 марта 2026г. г. Кемерово, Кемеровская область - Кузбасс

**Весовая категория: Девушки 51 кг**

**ПЛОЩАДКА 1**

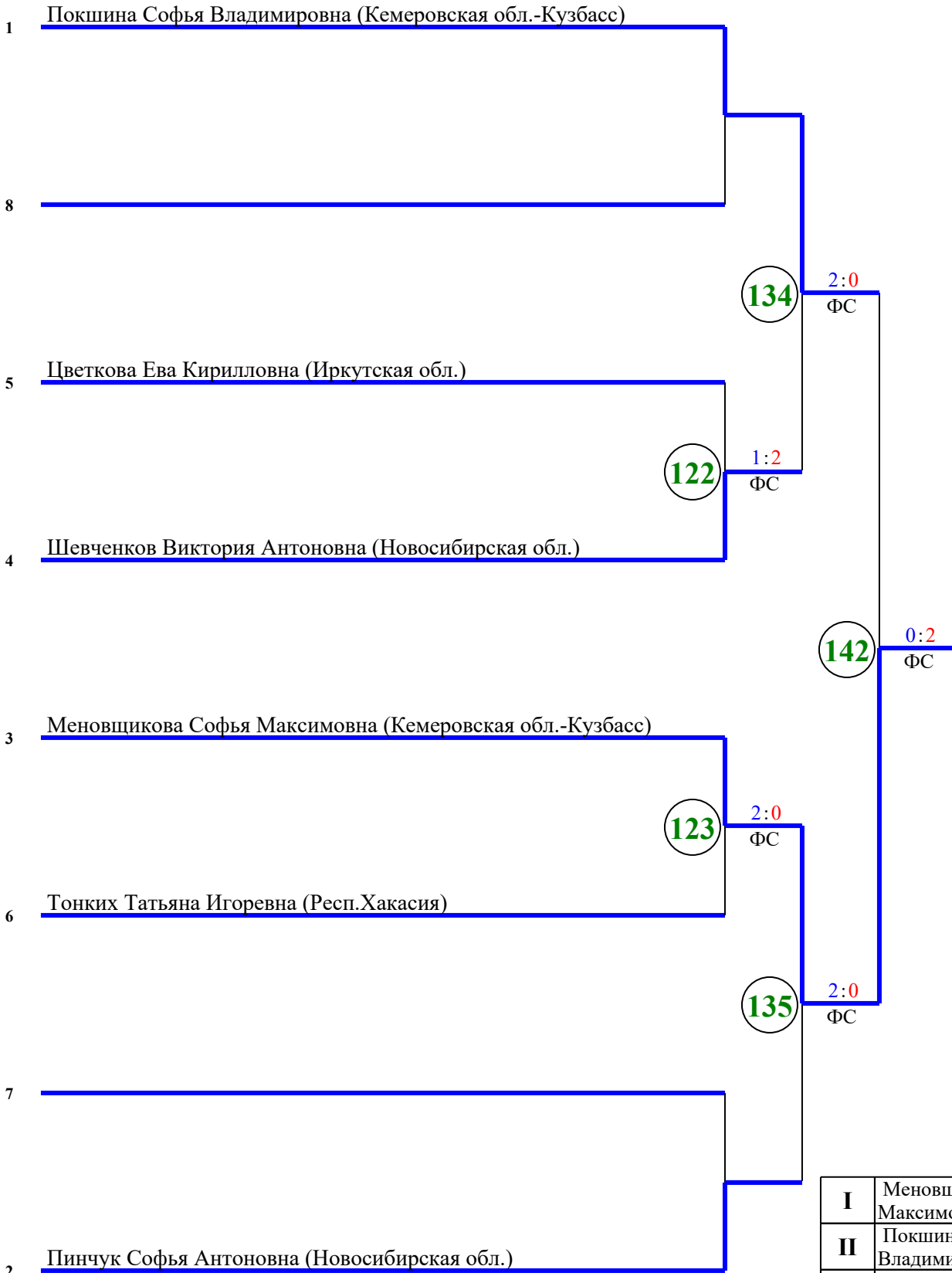

<b>I</b>	Меновщикова Софья Максимовна
<b>II</b>	Покшина Софья Владимировна
<b>III</b>	Пинчук Софья Антоновна
<b>III</b>	Шевченков Виктория Антоновна

ОПР - остановка по решению рефери, РБ - победа по разнице баллов, ПП - победа по предпочтительности  
 ВЗ - победа вследствие объявленных мер взыскания, ФС - победа по фин. счёту, ПДР - победа в доп. раунде  
 ДСКВ - дисквалификация, СС - снятие спортсмена/травма

Гл. судья \_\_\_\_\_ Цветков Р.Ф.

Гл. секретарь \_\_\_\_\_ Чумакова О.С.

# ПРОТОКОЛ ХОДА СОРЕВНОВАНИЙ

**Межрегиональные спортивные соревнования по тхэквондо (ВТФ) среди юношей и девушек 12-14 лет (ЕКП РФ №2047420023054334 )**

11-13 марта 2026г. г. Кемерово, Кемеровская область - Кузбасс

**Весовая категория: Девушки 55 кг**

**ПЛОЩАДКА 2**

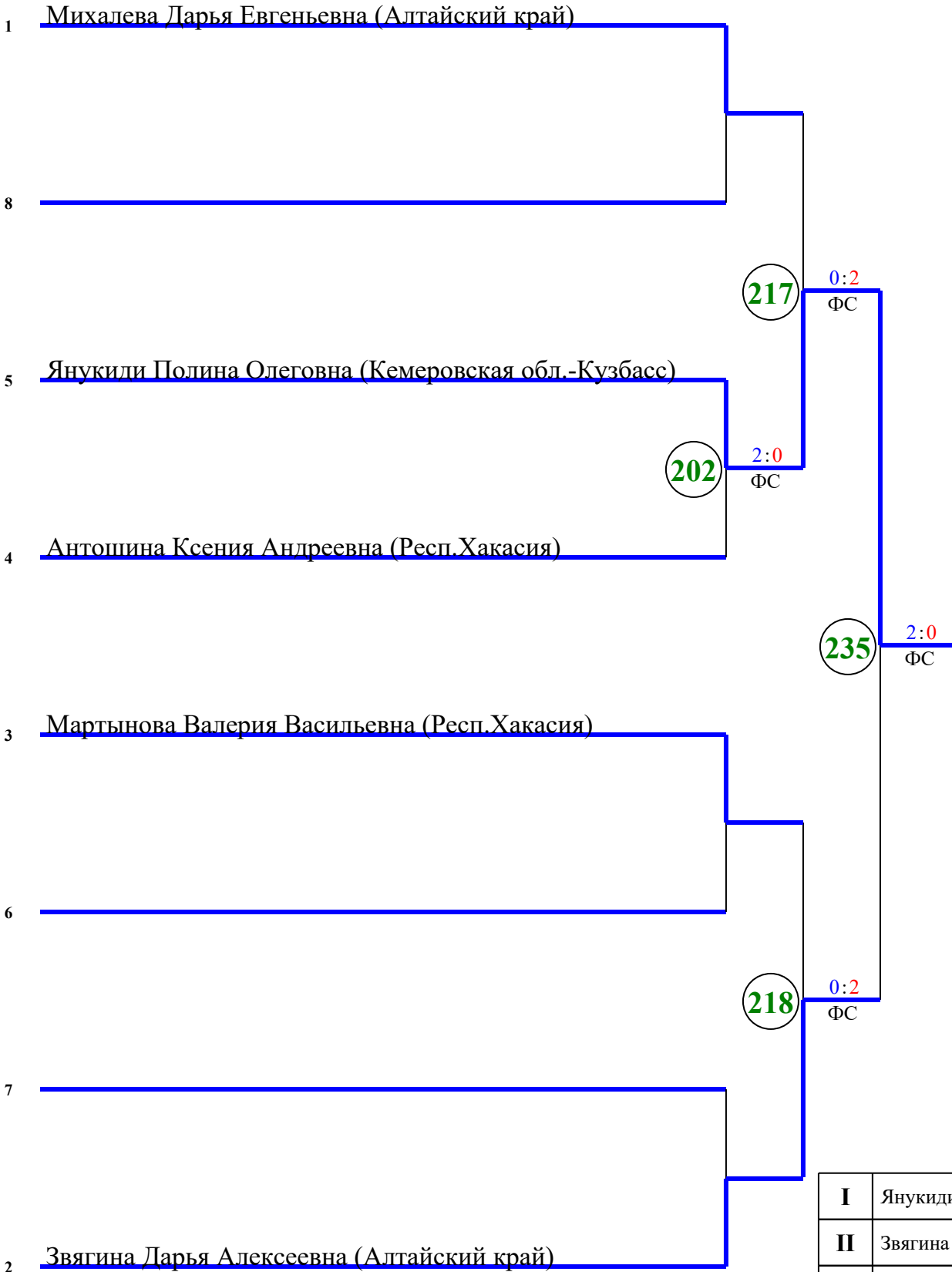

<b>I</b>	Янукиди Полина Олеговна
<b>II</b>	Звягина Дарья Алексеевна
<b>III</b>	Михалева Дарья Евгеньевна
<b>III</b>	Мартынова Валерия Васильевна

ОПР - остановка по решению рефери, РБ - победа по разнице баллов, ПП - победа по предпочтительности  
 ВЗ - победа вследствие объявленных мер взыскания, ФС - победа по фин. счёту, ПДР - победа в доп. раунде  
 ДСКВ - дисквалификация, СС - снятие спортсмена/травма

Гл. судья \_\_\_\_\_ Цветков Р.Ф.

Гл. секретарь \_\_\_\_\_ Чумакова О.С.

# ПРОТОКОЛ ХОДА СОРЕВНОВАНИЙ

Межрегиональные спортивные соревнования по тхэквондо (ВТФ) среди юношей и девушек 12-14 лет (ЕКП РФ №2047420023054334)

11-13 марта 2026г. г. Кемерово, Кемеровская область - Кузбасс

**Весовая категория: Девушки 59 кг**

**ПЛОЩАДКА 2**

1 Дементьева Алина Дмитриевна (Респ. Хакасия)

215

2:0  
ФС

4 Маркуносова Дарья Сергеевна (Кемеровская обл.-Кузбасс)

234

0:2  
ФС

3 Рубцова Мария Александровна (Новосибирская обл.)

216

0:2  
ФС

2 Юсупова Виктория Сергеевна (Кемеровская обл.-Кузбасс)

ОПР - остановка по решению рефери, РБ - победа по разнице баллов, ПП - победа по предпочтительности  
ВЗ - победа вследствие объявленных мер взыскания, ФС - победа по фин. счёту, ПДР - победа в доп. раунде  
ДСКВ - дисквалификация, СС - снятие спортсмена/травма

Гл. судья \_\_\_\_\_ Цветков Р.Ф.

Гл. секретарь \_\_\_\_\_ Чумакова О.С.

I	Юсупова Виктория Сергеевна
II	Дементьева Алина Дмитриевна
III	Рубцова Мария Александровна
III	Маркуносова Дарья Сергеевна

# ПРОТОКОЛ ХОДА СОРЕВНОВАНИЙ

Межрегиональные спортивные соревнования по тхэквондо (ВТФ) среди юношей и девушек 12-14 лет (ЕКП РФ №2047420023054334 )

11-13 марта 2026г. г. Кемерово, Кемеровская область - Кузбасс

**Весовая категория: Девушки 59+ кг**

**ПЛОЩАДКА 2**

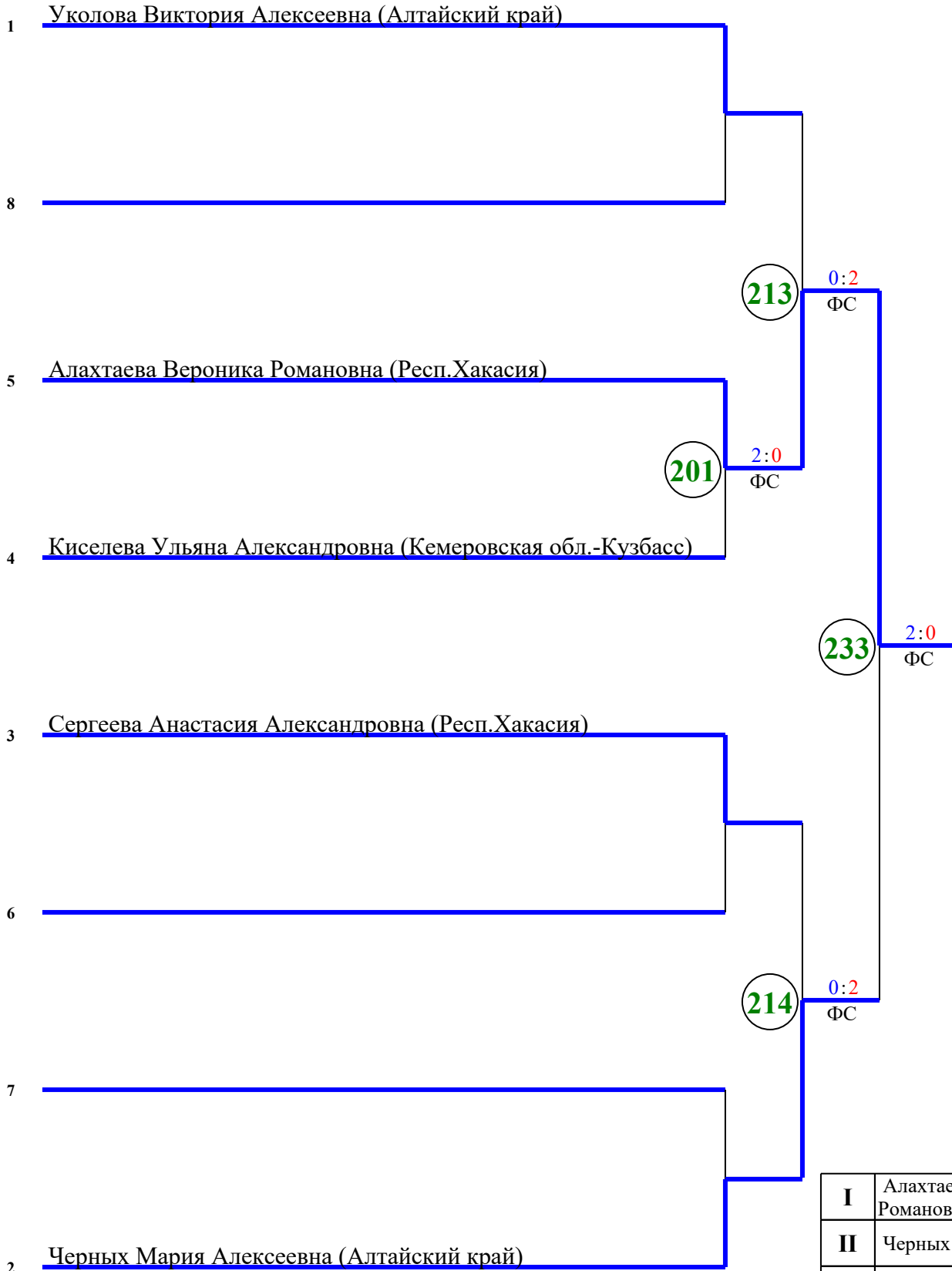

<b>I</b>	Алахтаева Вероника Романовна
<b>II</b>	Черных Мария Алексеевна
<b>III</b>	Уколова Виктория Алексеевна
<b>III</b>	Сергеева Анастасия Александровна

ОПР - остановка по решению рефери, РБ - победа по разнице баллов, ПП - победа по предпочтительности  
ВЗ - победа вследствие объявленных мер взыскания, ФС - победа по фин. счёту, ПДР - победа в доп. раунде  
ДСКВ - дисквалификация, СС - снятие спортсмена/травма

Гл. судья \_\_\_\_\_ Цветков Р.Ф.

Гл. секретарь \_\_\_\_\_ Чумакова О.С.